











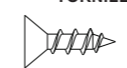

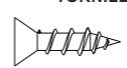

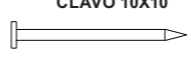

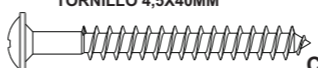

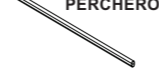

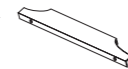

N°	CÓDIGO CODE CÓDIGO	DESCRIÇÃO DESCRIPTION DESCRIPCIÓN	DIMENSÃO (mm) DIMENSION (mm) DIMENSION (mm)			MATERIAL RAW MATERIAL MATERIA PRIMA	QUANTIDADE QUANTITY CANTIDAD
			COMP. LEN. LON.	LARG. WID. ANC.	EPS DEP ESP		
1	46124	LATERAL DIREITA/ RIGHT SIDE/ LADO DERECHO	2300	450	12	MDF	1
2	39430	LATERAL ESQUERDA/ LEFT SIDE/ LADO IZQUIERDO	2300	450	12	MDF	1
3	39423	DIVISÃO/ DIVISION/ DIVISIÓN	1700	450	15	MDF	1
4	434	DIVISÃO MALEIRO/ SMALLER DIVISIÓN/ DIVISIÓN PEQUENA	423	80	15	MDF	1
5	45616	PORTA/ DOOR/ PUERTA	2160	378	15	MDF	4
6	46129	TAMPO SUPERIOR/INFERIOR/ UPPER/LOWER TOP/ TAPA SUPERIOR/INFERIOR	1511	450	12	MDF	1
7	46130	TAMPO CENTRAL/ MIDDLE TOP/ TAPA CENTRAL	1511	450	12	MDF	1
8	46132	MOLDURA SUPERIOR TRASEIRA/ UPPER REAR FRAME/ MARCO TRASERO SUPERIOR	1511	70	15	MDF	1
9	46133	MOLDURA SUPERIOR FRONTAL/ UPPER FRONTAL FRAME/ MARCO FRONTAL SUPERIOR	1535	45	15	MDF	1
11	46134	RODAPÉ FRONTAL/ FRONT BASEBOARD/ ZÓCALO FRONTAL	1511	70	15	MDF	1
12	43135	RODAPÉ TRASEIRO/ REAR BASEBOARD/ ZÓCALO TRASERO	1511	70	15	MDF	1
13	476	PINAZIO/ MULLION/ PARTELUZ	418	70	15	MDF	1
14	17486	DISTANCIADOR FRONTAL/ FRONT DISTANCER/ ESPACIADOR FRONTAL	380	25	25	MDF	2
15	17487	DISTANCIADOR TRASEIRO/ REAR DISTANCER/ ESPACIADOR TRASERO	380	25	25	MDF	2
16	38665	FRENTE GAVETA/ FRONT OF DRAWER/ FRENTE CAJÓN	690	160	15	MDF	2
17	38667	LAT GAV DIR/ RIGHT SIDE OF DRAWER/ LATERAL DERECHA CAJÓN	350	120	12	MDF	2
18	38668	LAT GAV ESQ/ LEFT SIDE OF DRAWER/ LATERAL IZQUIERA CAJÓN	350	120	12	MDF	2
19	38664	TRAS GAV/ REAR OF DRAWER/ TRASERO CAJÓN	649	80	12	MDF	2
20	38666	FUNDO GAV/ BOTTOM OF DRAWER/ FONDO CAJÓN	661	357	2,5	HDF	2
21	46137	COSTAS/ BACK/ RESPALDO	1530	428	2,5	HDF	5
22	483	PRATELEIRA / SHELF/ ESTANTE	748	395	12	MDF	2
23	27787	PRATELEIRA DA GAVETA/ SHELF OF DRAWER/ ESTANTE DE CAJÓN	748	449	12	MDF	1
24	27788	PRATELEIRA PEQUENA RECUADA/ SMALLER RETREATED SHELF/ ESTANTE PEQUENA	748	200	12	MDF	1
OPÇÃO COM ESPELHOS/OPTION WITH MIRRORS/OPCIÓN COM ESPEJOS							
25	45979	ESPELHO / MIRROR/ ESPEJO	900	300	3	VIDRO	4

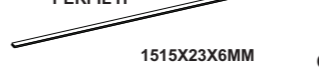
A - CANTONEIRA PLÁSTICA PLASTIC CORNER PLATE ESQUINERO PLÁSTICO	13		CÓD. 1970
B - CAVILHA MADEIRA 6X30MM 6X30MM WOODEN DOWEL TARUGO DE MADEIRA 6X30MM	48		CÓD. 1977
C - PARAFUSO 3,5X12MM 3,5X12MM SCREW TORNILLO 3,5X12MM	94		CÓD. 2832
D - PARAFUSO 3,5X12MM FLANGEADO 3,5X12MM WASHER HEAD SCREW TORNILLO 3,5X12MM FLANGEADO	52		CÓD. 29687
E - PARAFUSO 3,5X14MM 3,5X14MM SCREW TORNILLO 3,5X14MM	04		CÓD. 2834
F - PARAFUSO 3,5X35MM 3,5X35MM SCREW TORNILLO 3,5X35MM	16		CÓD. 2841
G - PREGO 10X10 10X10 NAIL CLAVO 10X10	110		CÓD. 2259
H - COLA BRANCA WHITE GLUE COLA BLANCA	01		CÓD. 2120
I - PARAFUSO 4,5X40MM 4,5X40MM SCREW TORNILLO 4,5X40MM	24		CÓD. 12371
J - SUPORTE CABIDEIRO COAT HANGER SUPPORT SOPORTE PARA PERCHERO	04		CÓD. 2515
K - SUPORTE DE PRATELEIRA SHELF SUPPORT SOPORTE PARA ESTANTE	08		CÓD. 2537
L - CABIDEIRO COAT HANGER PERCHERO	02		CÓD. 1505
M - CALÇO DOBRADIÇA 26MM 26MM DOOR WING SOPORTE BISAGRA 26MM	16		CÓD. 24748
N - DOBRADIÇA 26MM 26MM FRAME WING BISAGRA 26MM	16		CÓD. 24739
O - PAR CORREDIÇA METÁLICA PAIR OF METALLIC SLIDES PAR DE RIELES DE METAL	02		CÓD. 27832

P - PUXADOR HANDLE TIRADOR	02		CÓD. 45538
Q - ADESIVO LOGO LOPAS LOPAS LOGO ADHESIVE ADHESIVO LOGOTIPO LOPAS	01		CÓD. 42700
R - PERFIL H H PROFILE PERFIL H	04		CÓD. 27834
S - SAPATA L 15 MM L BRACKET 15 MM BASE DE LA PATA L 15 MM	06		CÓD. 41805
T - PARAFUSO 3,5X25MM 3,5X25MM SCREW TORNILLO 3,5X25MM	03		CÓD. 31627
ESPELHO OPCIONAL /OPTIONAL MIRROR/ ESPEJO OPCIONAL			
AA - PINO PARAFUSO PARA ESPELHO. SCREW SUPPORT TO FIX MIRROR. SOPORTE DE TORNILLO PARA FIJAR EL ESPEJO.	08		CÓD. 2531
AB - PARAFUSO 3,5X16MM PARA ESPELHO. 3,5X16MM SCREW TO FIX MIRROR. TORNILLO 3,5X16MM PARA FIJAR EL ESPEJO.	08		CÓD. 14056
PÉ OPCIONAL/ OPTIONAL FOOT/ PIÉ OPCIONAL			
BA - PÉ OPCIONAL 70MM 70MM OPTIONAL FOOT PIÉ OPCIONAL 70MM	08		CÓD. 02531 CÓD. 21196 CÓD. 02248 CÓD. 20197
BB - PARAFUSO 3,5X14MM 3,5X14MM SCREW TORNILLO 3,5X14MM	32		CÓD. 2834

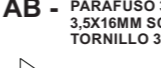
TERMO DE GARANTIA

DISPOSIÇÕES E PRAZOS DE GARANTIA

A Móveis Lopas estipula que o produto especificado terá garantia legal de 90 (noventa) dias, à partir da data de emissão da nota fiscal, contra defeitos de fabricação nos termos do artigo 26, II do CDC. Quaisquer garantias adicionais fornecidas pelo lojista são de responsabilidade exclusiva destes, sendo, portanto, os únicos responsáveis em caso de defeito do produto após a garantia legal, concedida pela fabricante.

A Móveis Lopas não possui pontos de assistência técnica. Constatado o eventual defeito de fabricação, desde que, dentro do prazo de garantia legal, o consumidor deverá entrar em contato com a loja onde adquiriu o produto.

No prazo de garantia, as partes eventualmente defeituosas serão substituídas gratuitamente, por outra da mesma linha e modelo.

O projeto, instalação e a montagem na residência do consumidor não serão de responsabilidade da Móveis Lopas.

A montagem deve seguir corretamente as instruções dos manuais que se encontram dentro da embalagem de cada módulo.

Esta garantia é válida em todo território brasileiro.

EXCLUSÃO DA GARANTIA

O presente termo exclui de sua garantia: Danos causados em conseqüências de acidentes, mau uso, manuseio ou deslocamento incorreto dos produtos; Avarias ou defeitos causados por montagem inadequada; Danos em decorrência de agentes externos (inundações, incêndios, etc); Danos causados pela utilização do produto em ambientes sujeitos a gases corrosivos, umidade excessiva, mofo, acondicionamento em locais de altas/baixas temperaturas, poeira ou acidez; Danos causados por infestação de cupins e outras pragas; Defeitos por exposição a luz solar excessiva; Desgaste natural devido ao uso do produto;

CUIDE BEM DO SEU MÓVEL

Dicas de limpeza e conservação:
- Para limpar corretamente seu produto, use sempre um pano liso e levemente umedecido com água;
- Não se esqueça de enxugar o seu móvel! Ele não deve permanecer úmido, pois a água pode prejudicar o acabamento ou causar mofo na madeira;
- Não se recomenda o uso de produtos à base de amoníaco.
- Não utilize esponja de aço ou qualquer material que possa arranhar a superfície do produto durante a limpeza.
- Não utilize plásticos ou papéis coloridos para forrar seu móvel.
- Evite arrastar objetos em cima do móvel. Eles podem riscar e prejudicar o acabamento do seu móvel.
- O material dos seus móveis tem um tratamento contra fungos e cupins, mesmo assim, em ambientes infestados recomenda-se a dedetização antes de instalar o seu móvel.
- Tente evitar a exposição direta ao sol. Sugere-se utilização de cortinas para proteger seu móvel;

A Móveis Lopas reserva-se o direito de alterar quaisquer características técnicas ou estéticas e introduzir melhoramentos nos produtos comercializados a qualquer momento, sem obrigação de efetuar o mesmo nos produtos em estoque ou já comercializados (vendidos).

TAKING GOOD CARE OF YOUR FURNITURE

Cleaning and caring instructions:

- Wipe the wood furniture down with a moist cloth to properly clean the furniture.
- Do not forget to dry your furniture out. Humidity can damage the finish or create mould.
- Chemical products are not recommended;
- Never clean the furniture with scouring powders, steel scrubber pads or any other product which can scratch its surface.
- Furniture surfaces should not be covered with colored plastic or paper sheets.
- Avoid dragging objects on top of the furniture. They might scratch the finishing.
- Wood furniture are made of mould and termites resistant materials, however, it is recommended to use termiticides in infested places before installing the furniture.
- Avoid furniture exposure to direct Sun light. Drapers suggested.

CUIDE BIEN DE SU MUEBLE

Indicaciones de limpieza y conservación

- Para limpiar correctamente su muebles de madera, siempre use un paño húmedo.
- No se olvide de secar su muebles! No debe permanecer húmedo, pues el agua puede perjudicar el acabado o causar moho en la madera.
- No es recomendable utilizar productos con amoníaco.
- No utilizar esponjas de acero o cualquier material que dañe la superficie de los muebles.
- No utilizar plásticos o papeles coloridos para forrar los muebles.
- Evite arrastrar objetos encima de los muebles. Ellos pueden riscar o dañar el acabado de su mueble.
- El material de los muebles tiene un tratamiento contra los hongos y las polillas, aun así, en ambientes infectados, se recomienda desinfectar antes de instalar su mueble.
- Evite la exposición directa al sol. Se sugiere la utilización de cortinas para proteger sus muebles.

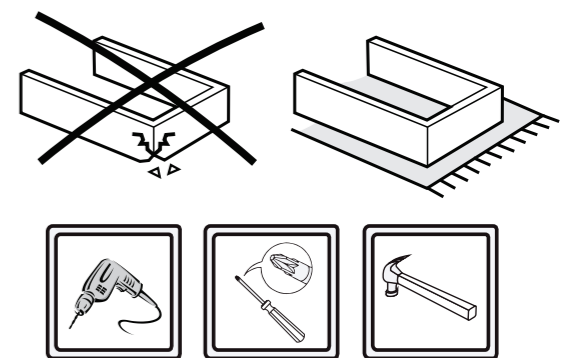

As ferramentas necessárias para montagem do produto não são fornecidas. The necessary tools for assembly aren't supplied. Las herramientas necesarias para armar los productos no son fornecidas.



Montagem
Mounting
Montaje

Sugestão da quantidade de pessoas necessárias para montagem.
Tip of the number of people required for product assembly.
Consejo de la cantidad de personas necesarias para el armado de productos.



Tempo de montagem
Assembly time
Tempo de armado
100 min.



Rod. Prefeito Adolfo Nicolato, Km 10 - Rodeiro/MG - CEP:36510-000
+ 55 32 3577-3300 www.grupolopas.com.br

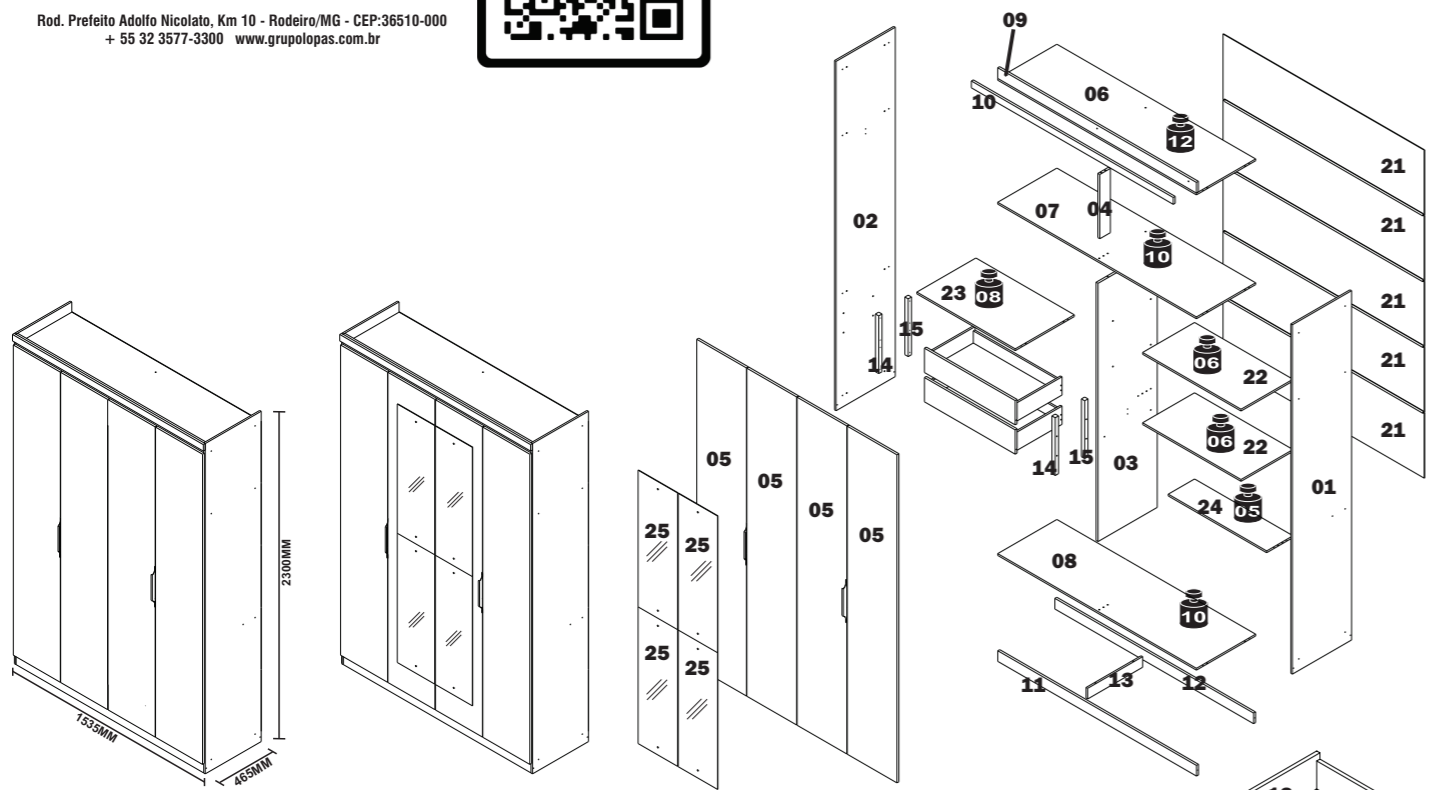

Instruções de Montagem Roupeiro Alonzo 04 Pts

Assembly Instructions Alonzo 04 Doors Wardrobe

Instrucciones de Armado Ropero Alonzo 04 Puertas

 Peso máximo suportado
Maximum weight supported
Peso máximo soportado

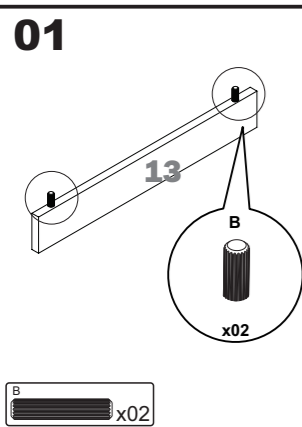
01 

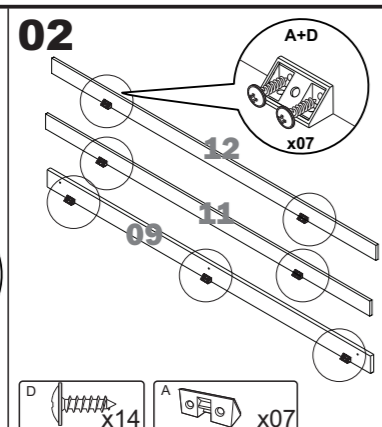
02 

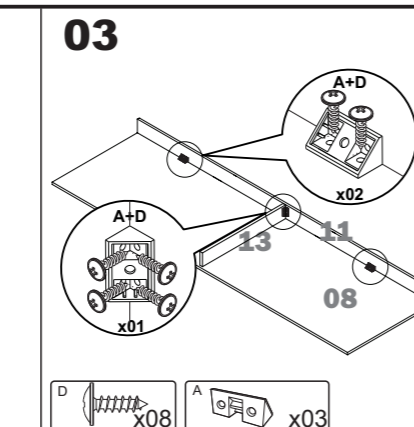
03 

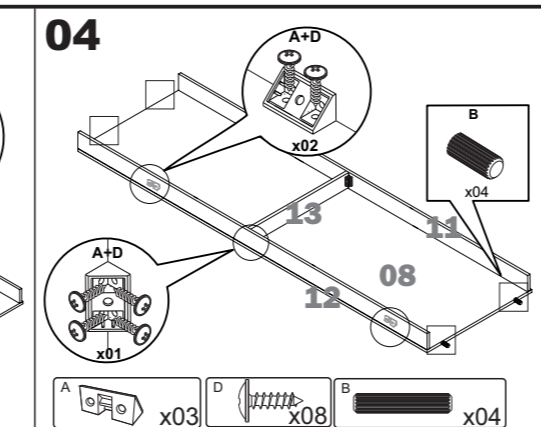
04 

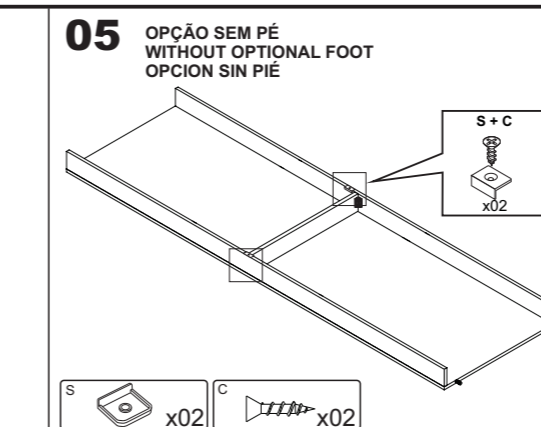
05 OPÇÃO SEM PÉ
WITHOUT OPTIONAL FOOT
OPCION SIN PIÉ 

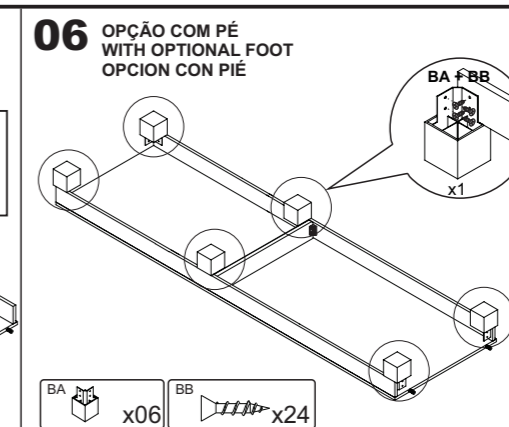
06 OPÇÃO COM PÉ
WITH OPTIONAL FOOT
OPCION CON PIÉ 

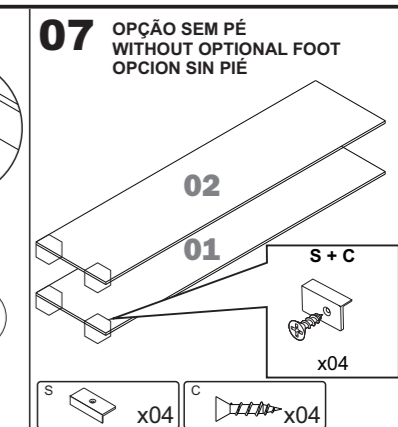
07 OPÇÃO SEM PÉ
WITHOUT OPTIONAL FOOT
OPCION SIN PIÉ 

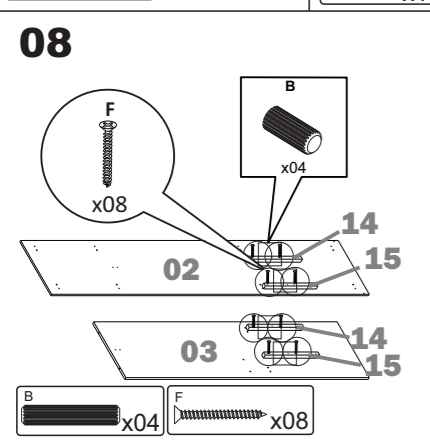
08 

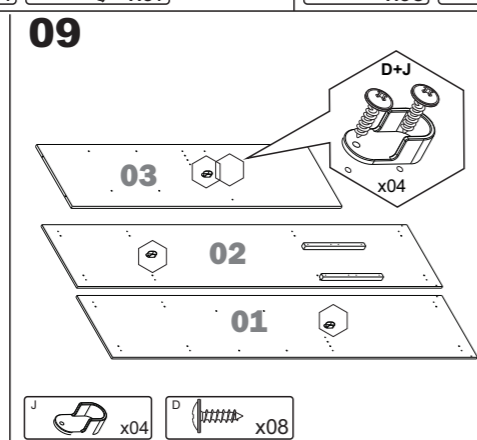
09 

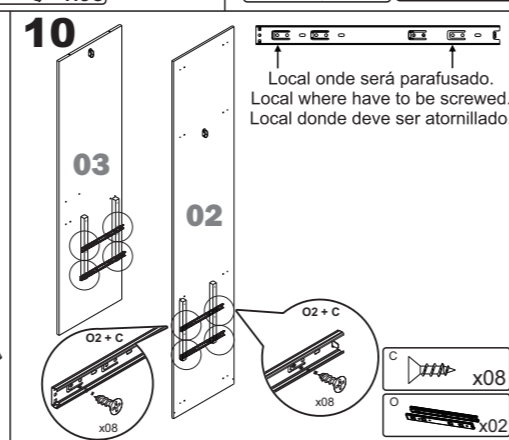
10 

Local onde será parafusado.
Local where have to be screwed.
Local donde deve ser atornillado.

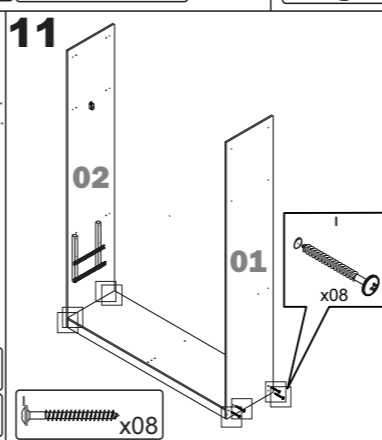
11 

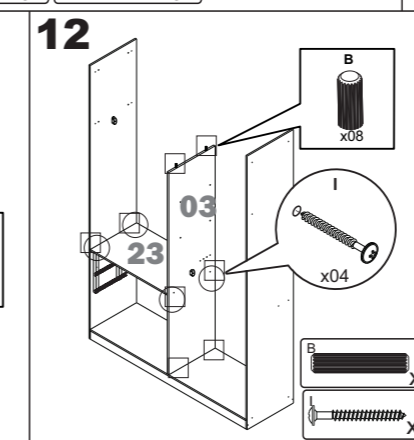
12 

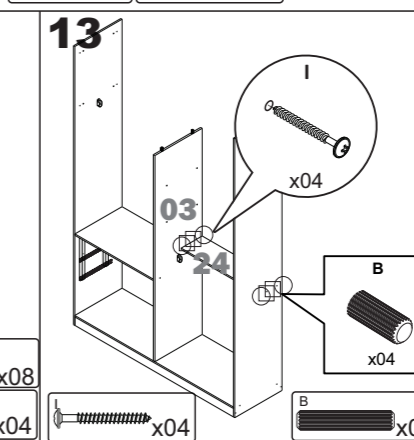
13 

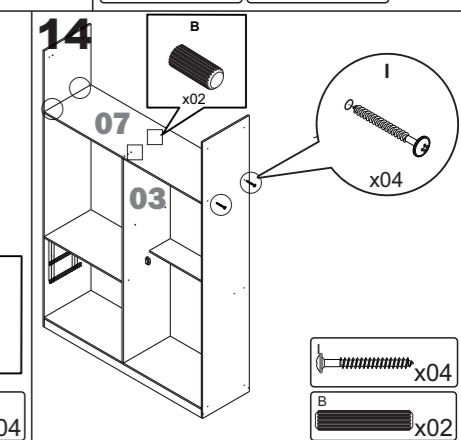
14 

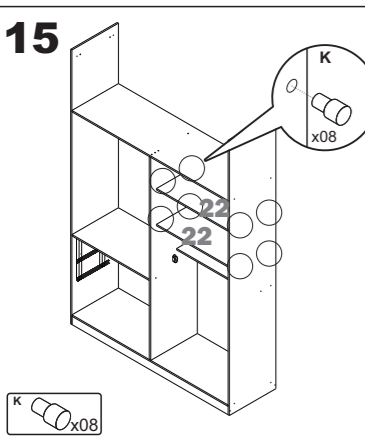
15 

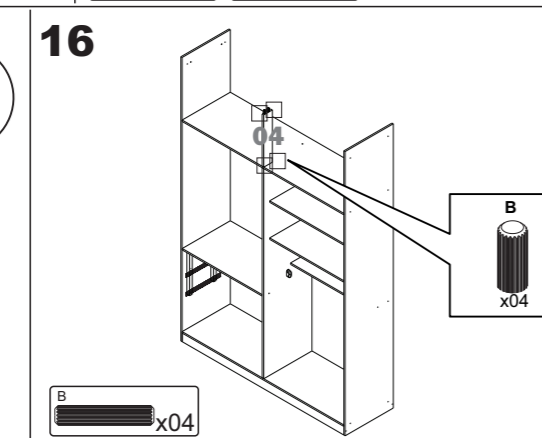
16 

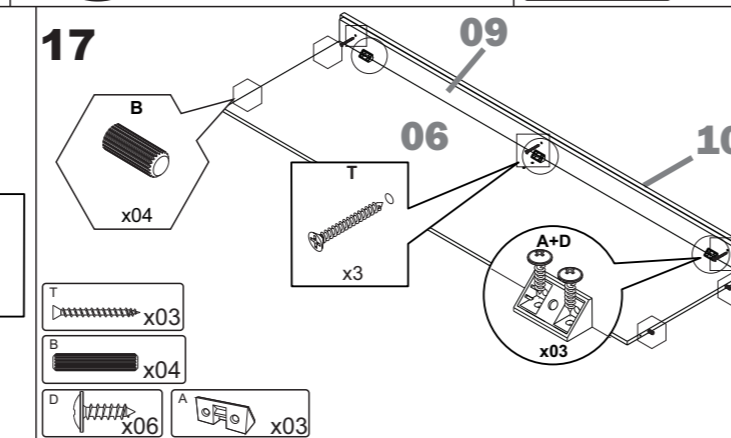
17 

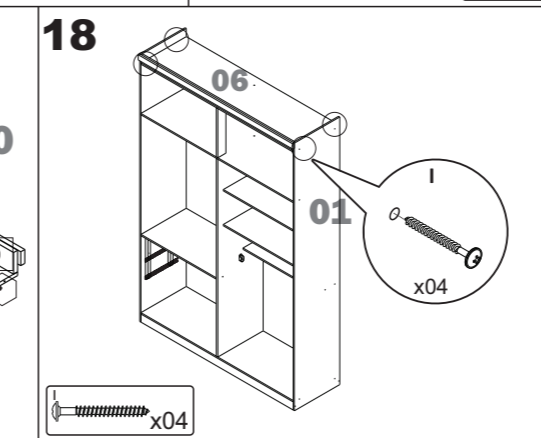
18 

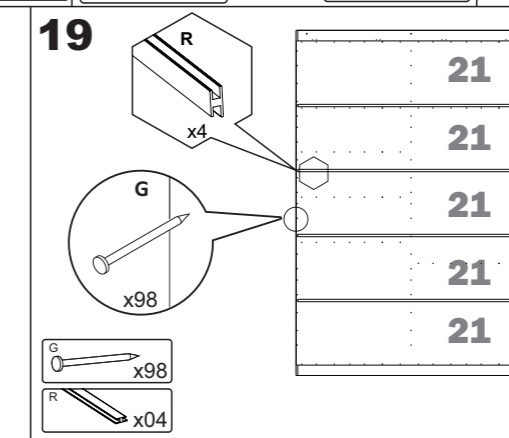
19 

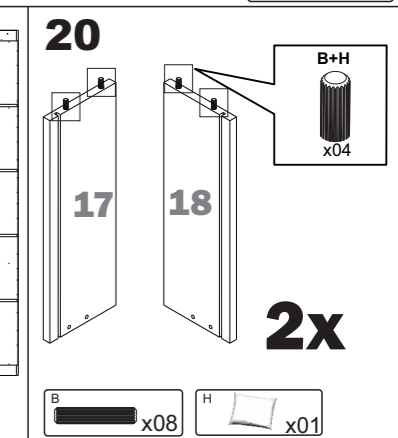
20 

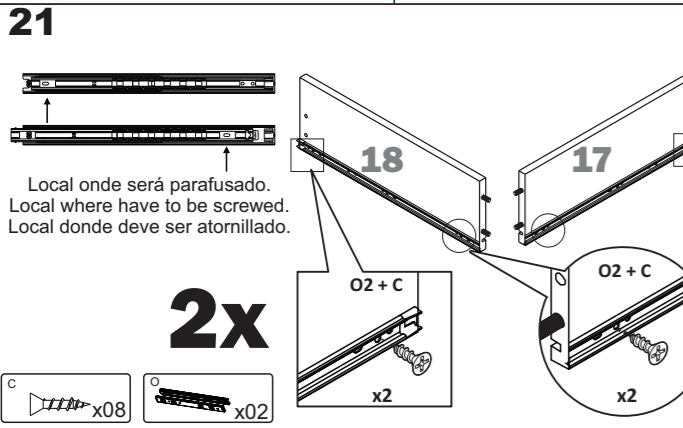
21 

Local onde será parafusado.
Local where have to be screwed.
Local donde deve ser atornillado.

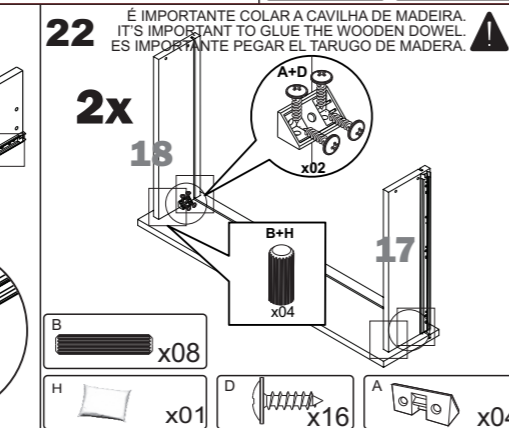
22 É IMPORTANTE COLAR A CAVILHA DE MADEIRA.
IT'S IMPORTANT TO GLUE THE WOODEN DOWEL.
ES IMPORTANTE PEGAR EL TARUGO DE MADERA. 

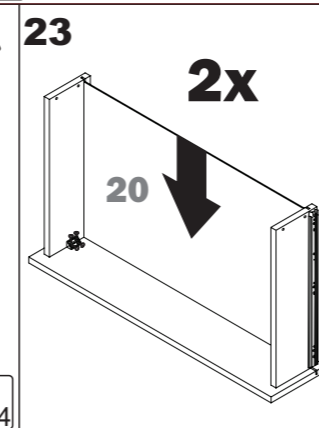
23 

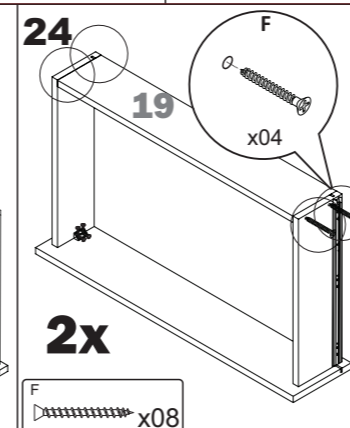
24 

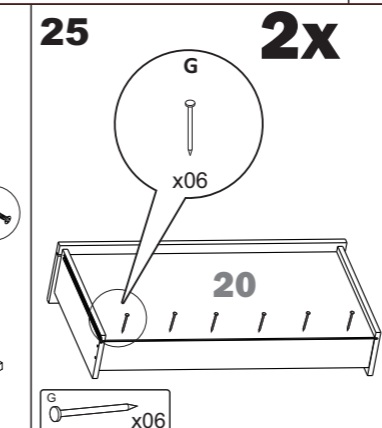
25 

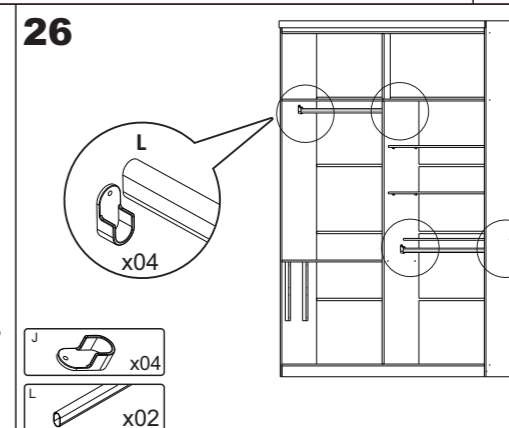
26 

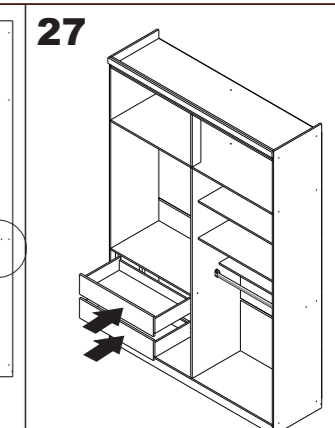
27 

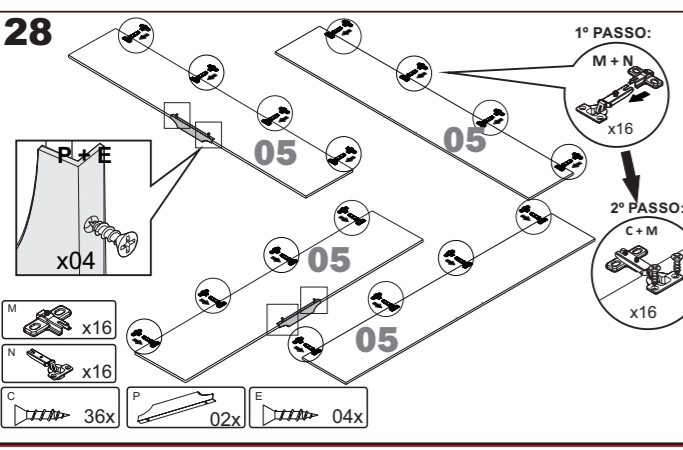
28 

1º PASSO:
2º PASSO:

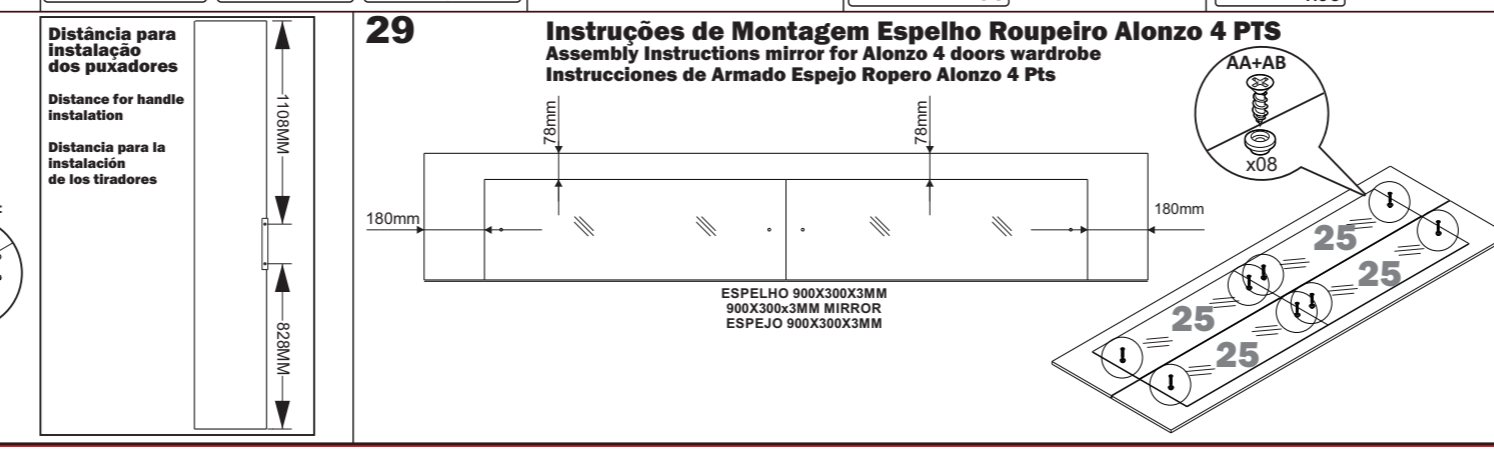
29 Instruções de Montagem Espelho Roupeiro Alonzo 4 PTS
Assembly Instructions mirror for Alonzo 4 doors wardrobe
Instrucciones de Armado Espejo Ropero Alonzo 4 Pts 

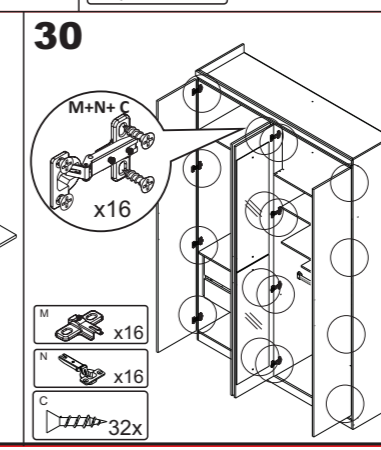
30 

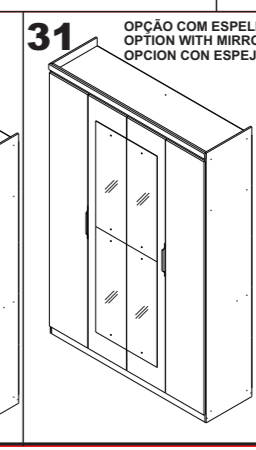
31 OPÇÃO COM ESPELHO
OPTION WITH MIRROR
OPCION CON ESPEJO 

32 OPÇÃO SEM ESPELHO
OPTION WITHOUT MIRROR
OPCION SIN ESPEJO 